

SG-M3 & SG-M3/H
Flügelschargrubber / cultivator

Ausgabe: A_0095 Version: 01.10

KNOCHE
Maschinenbau GmbH
31542 Bad Nenndorf
Tel.: +49-5723-9476-70
Fax: +49-5723-9476-86
info@knoche-maschinenbau.de
www.knoche-maschinenbau.de

ERSATZTEILLISTE
SPARE PART LIST
LISTE DE PIÈCES

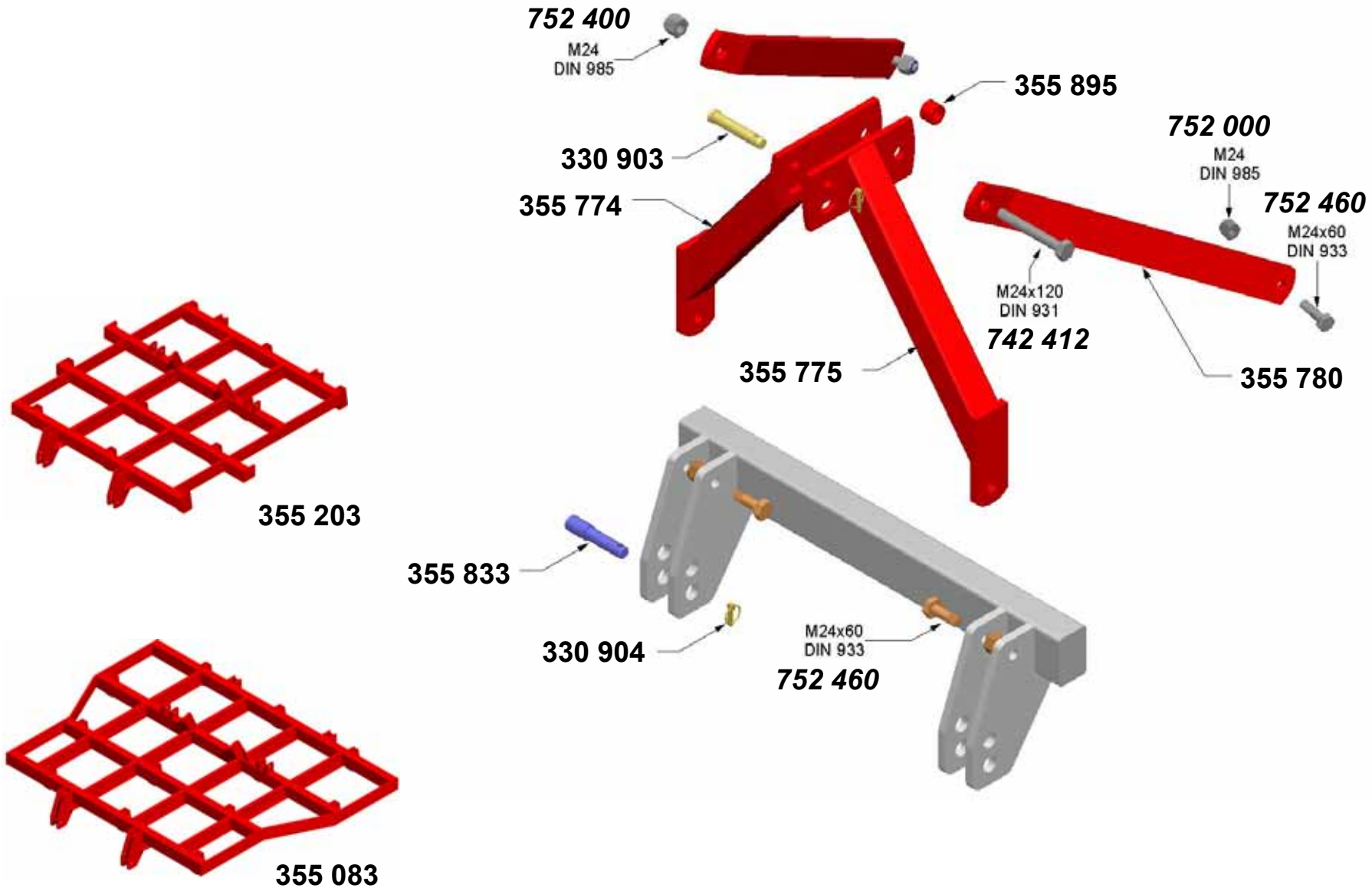



Typ	Scheibengrubber SG-M3 und SG-M/H3	Baugruppe/ section/ groupe	Dreipunkturm, Rahmen SG-M 3 1030		
------------	--	-----------------------------------	---	--	--

POS	ID / part-no. réf. article	Benennung / description dénomination	Notiz / note note	Gewicht [kg] weight / poids	Preis [€] price / prix
	330 903	Oberlenkerbolzen KAT II		0,5	
	330 904	Klappspint 10 mm		0,045	
	355 083	Rahmenkörper SG-M 3 - 1030		466	
	355 203	Rahmenkörper SG-M 3 825		380	
	355 774	Turmstrebe, kurz, rechts SG-M 730 S		12	
	355 775	Turmstrebe, kurz, links SG-M 730 S		12	
	355 780	Turmstrebe SG-M/H		16	
	355 833	Unterenkerbolzen KAT II/S		0,75	
	752 400	Sechskantmutter M24 DIN 985 8.8 verz.		0,104	
	752 460	Sechskantschraube M24 x 60 DIN 933 8.8 verz.		0,305	

Ausgabe: A_0095 • Preisstand: PL112 • Ersatz für: *

KNOCHEN Maschinenbau GmbH • Tel.: +49-(0)-5723-9476-70 • Fax: +49-(0)-5723-9476-86 • www.knoche-maschinenbau.de

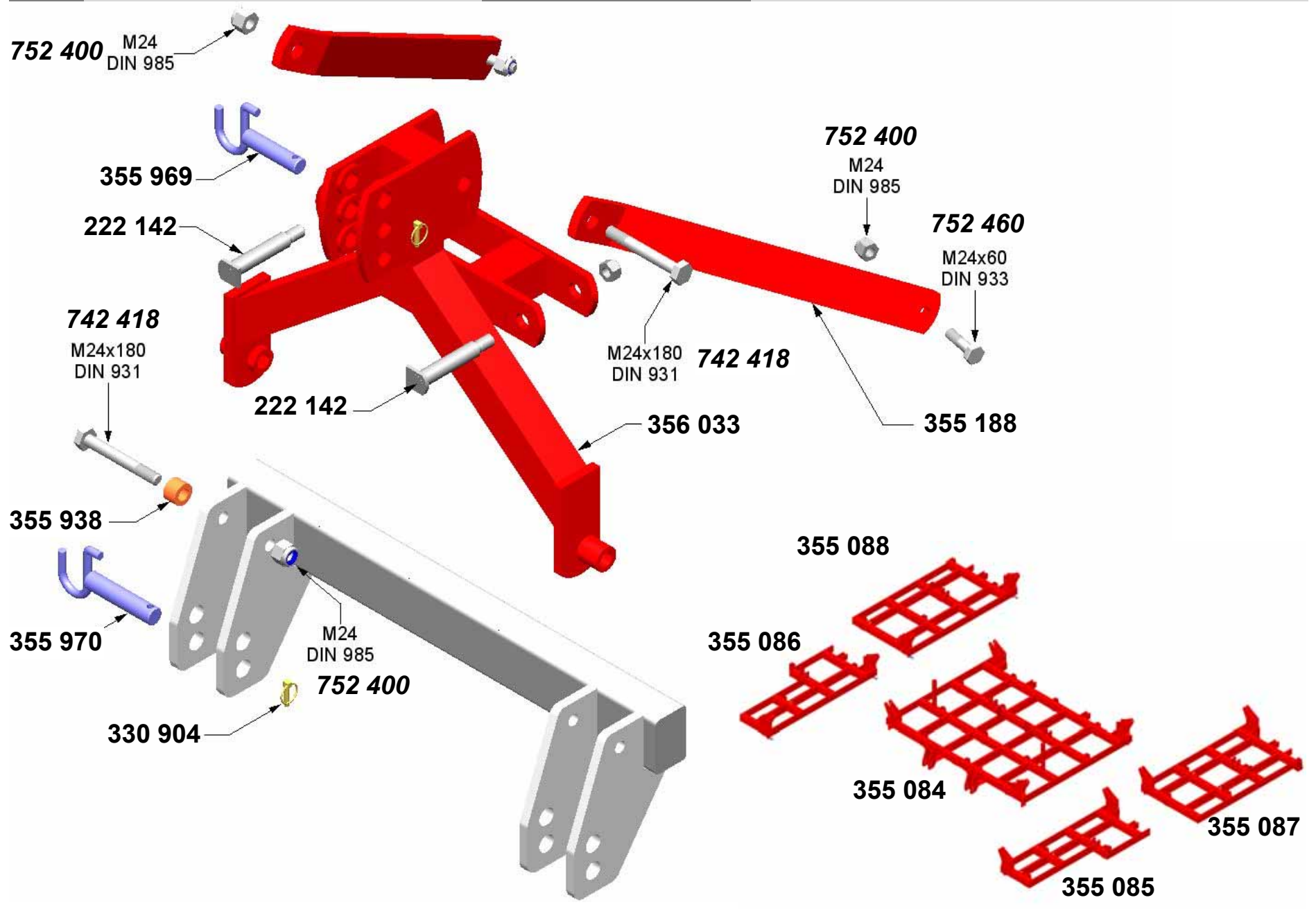

Ausgabe: A_0095 • Preisstand: PL112 • Ersatz für: *

KNOCHEN Maschinenbau GmbH • Tel.: +49-(0)-5723-9476-70 • Fax: +49-(0)-5723-9476-86 • www.knoche-maschinenbau.de

Typ		Scheibengrubber SG-M3 und SG-M/H3	Baugruppe/ section/ groupe		Dreipunkturm, Rahmen SG-M/H 3 1648	
POS	ID / part-no. réf. article	Benennung / description dénomination	Notiz / note note	Gewicht [kg] weight / poids	Preis [€] price / prix	
	222 142	Gelenkbolzen Ø 30 - 145 - M 24		1,12		
	330 904	Klappspint 10 mm		0,045		
	355 084	Hauptrahmenkörper SG-M/H 3 ohne Zinken		650		
	355 085	Seitenteil SG-M/H 3 - 1648 / L		225		
	355 086	Seitenteil SG-M/H 3 - 1648 / R		225		
	355 087	Seitenteil SG-M/H 3 - 1854 / L				
	355 088	Seitenteil SG-M/H 3 - 1854 / R				
	355 188	Turmstrebe SG-M/H 3		20		
	355 938	Distanzhülse ø 25-30 lg		0,1		
	355 969	Oberlenkerbolzen DS KAT III		3,4		
	355 970	Unterlenkerbolzen DS KAT III		1,2		
	356 033	Turm SG-M/H3		55		
	742 418	Sechskantschraube M24 x 180 DIN 931 8.8 verz.		0,713		
	752 400	Sechskantmutter M24 DIN 985 8.8 verz.		0,104		
	752 460	Sechskantschraube M24 x 60 DIN 933 8.8 verz.		0,305		

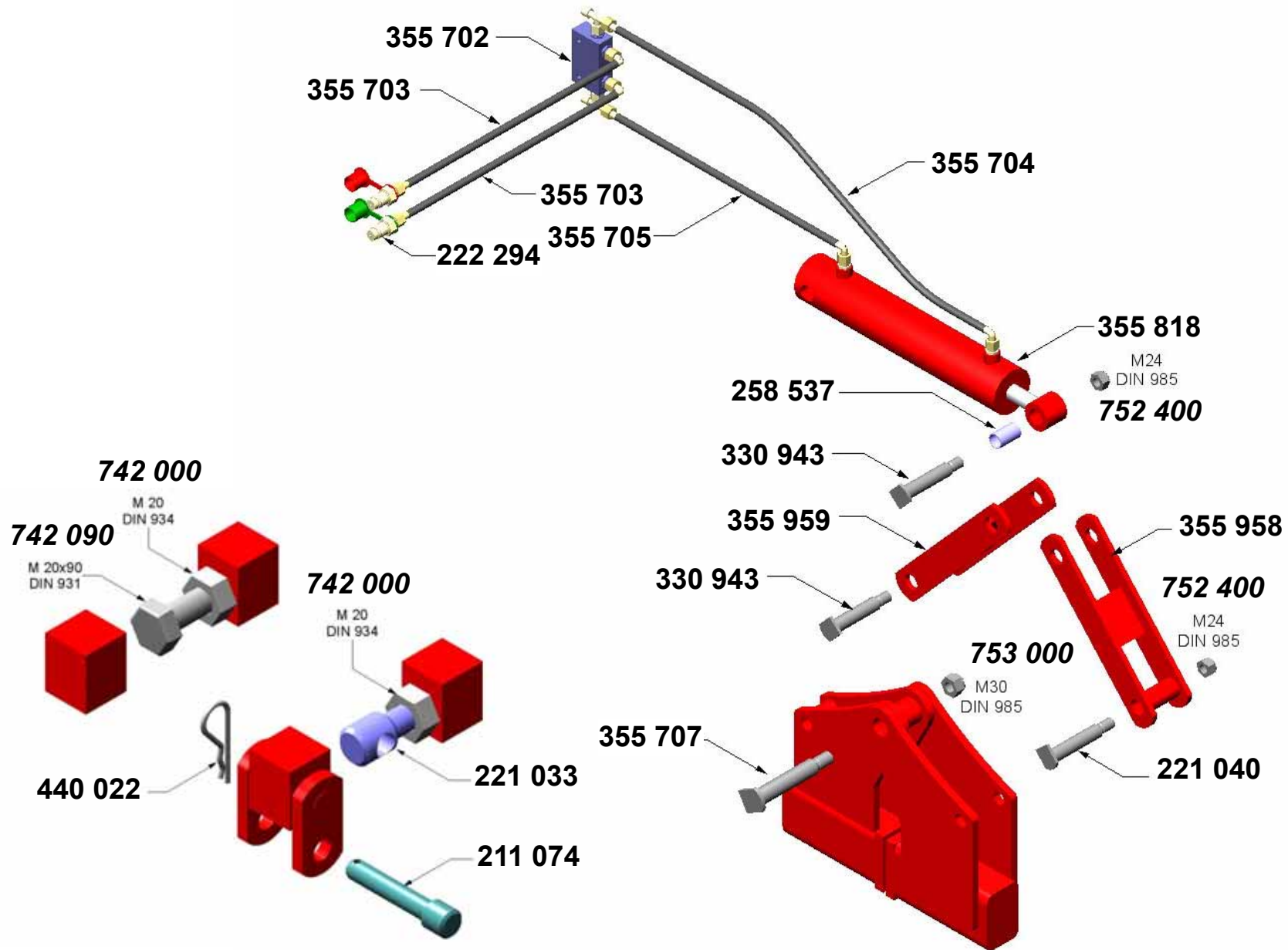



Typ		Scheibengrubber SG-M3 und SG-M/H3	Baugruppe/ section/ groupe	Hydraulik, Schamiere, Verriegelung		
POS	ID / part-no. réf. article	Benennung / description dénomination	Notiz / note note	Gewicht [kg] weight / poids	Preis [€] price / prix	
	211 074	Steckbolzen Ø 22 - ø 16 - 70 / 105		0,18		
	221 033	Arbeitsverriegelung M20 - 120 - Ø 30		0,3		
	221 040	Gelenkbolzen 25-115-M24		0,64		
	222 294	Hydr.-Stecker M 18 x 1,5 mit Schutzkappe				
	258 537	Reduzierbuchse Ø30-ø26-50 lg		0,001		
	330 943	Gelenkbolzen M 24 25 x 135		0,55		
	355 702	Sperrventil VS 101		1		
	355 703	Hydraulikschlauch PHD 108 x 1100 AOL10 / AOL10-90°		0,6		
	355 704	Hydraulikschlauch PHD 106 x 800 AOL / AOL-90°		0,4		
	355 705	Hydraulikschlauch PHD 106 x 350 AOL/AOL-90°		0,2		
	355 707	Gelenkbolzen 35x160 M30		1,72		
	355 818	Hydr.-Zylinder 90-500		21,2		
	355 958	Scharnierstrebe, 320, außen		4		
	355 959	Scharnierstrebe, 320, innen		3		
	440 022	Federstecker 4mm, verzinkt		0,015		
	742 000	Sechskantmutter M20 DIN 934 8.8 verz.		0,054		
	742 090	Sechskantschraube M20 x 90 DIN 931 8.8 verz.		0,267		
	752 400	Sechskantmutter M24 DIN 985 8.8 verz.		0,104		
	753 000	Sechskantmutter M30 DIN 985 8.8 verz.		0,221		

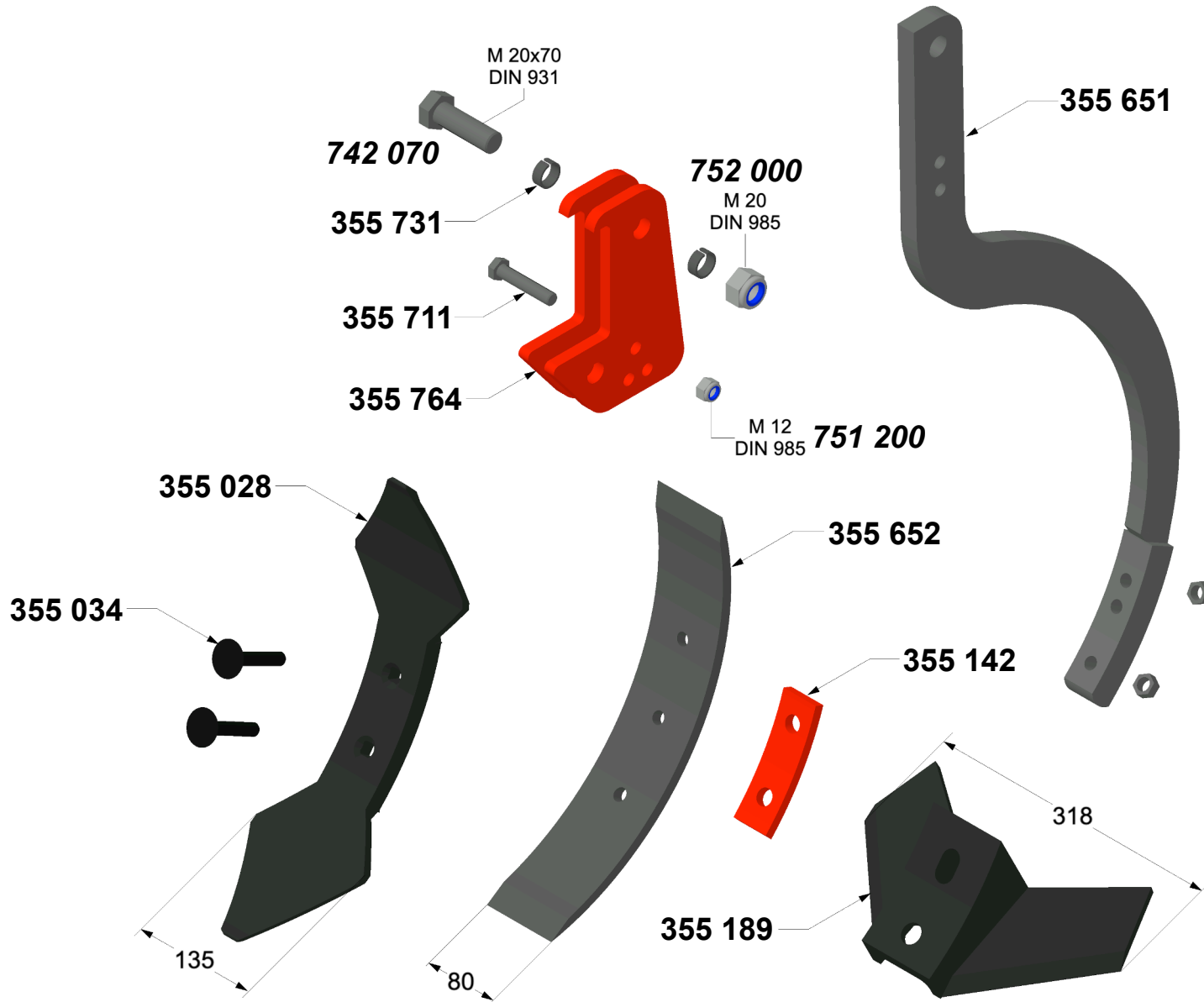

Typ		Scheibengrubber SG-M3 und SG-M/H3	Baugruppe/ section/ groupe	Zinken, Schare		
POS	ID / part-no. réf. article	Benennung / description dénomination	Notiz / note note	Gewicht [kg] weight / poids	Preis [€] price / prix	
	355 028	Doppelherzschar 75		3,4		
	355 142	Distanzstück 40-15-130 / Ø17-80		0,55		
	355 189	Flügelschar Mammut 318-10 passend SG-M 3		3,5		
	355 647	Mammut-Schar L		2,5		
	355 651	Mammut-Grubberstiel		11		
	355 652	Mammut-Schar		3		
	355 657	Scharschraube M12 x 65		0,07		
	355 711	Scherschraube 12x65		0,074		
	355 712	Mammut-Schar R		2,5		
	355 731	Spannbuchse 26,5x20,5x10		0,02		
	355 764	Zinkenhalter 120		1,55		
	742 070	Sechskantschraube M20 x 70 DIN 931 8.8 verz.		0,223		
	751 200	Sechskantmutter M12 DIN 985 8.8 verz.		0,015		
	752 000	Sechskantmutter M20 DIN 985 8.8 verz.		0,062		

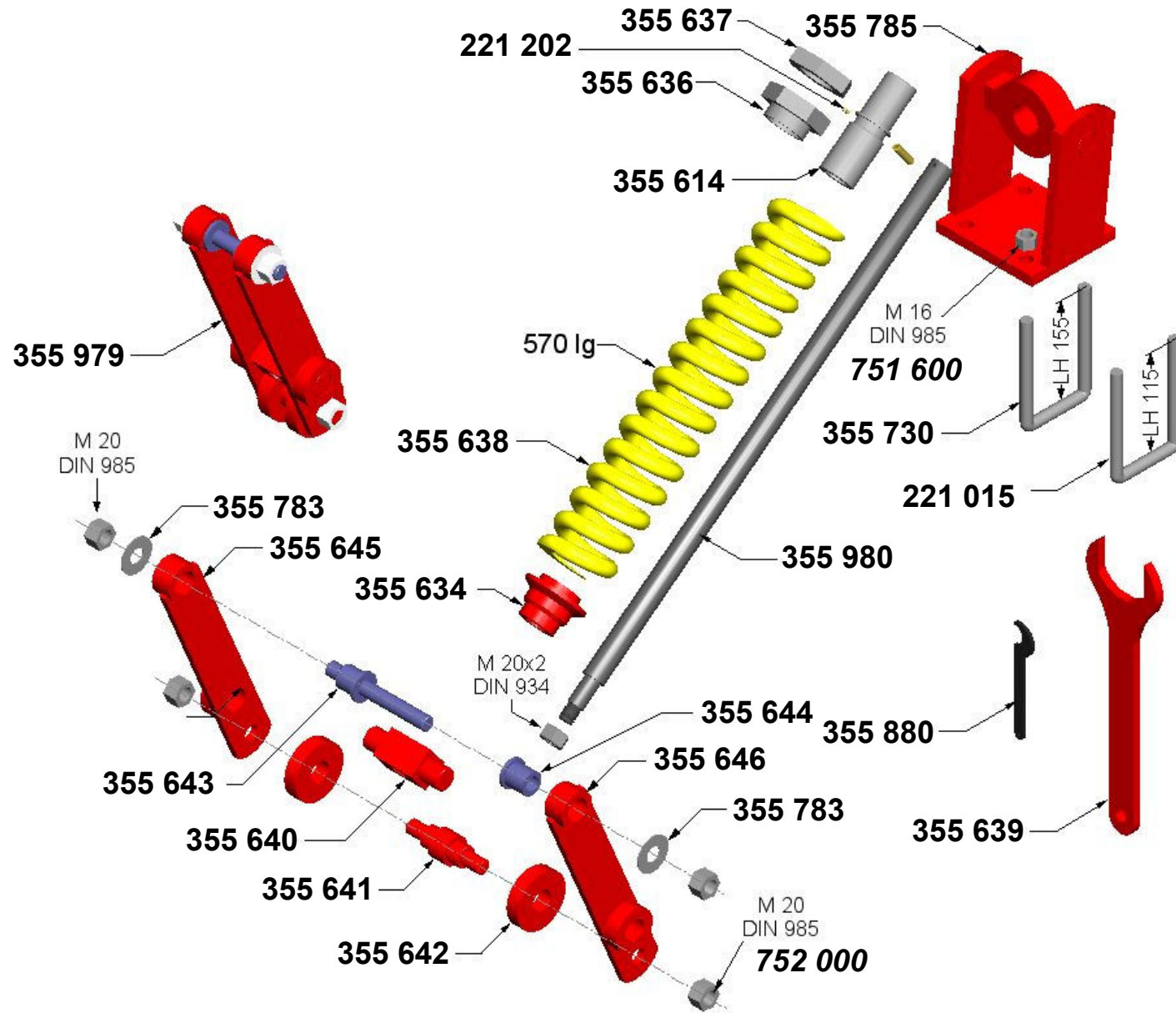

Typ		Scheibengrubber SG-M3 und SG-M/H3	Baugruppe/ section/ groupe	Federsteinauslösung		
POS	ID / part-no. réf. article	Benennung / description dénomination	Notiz / note note	Gewicht [kg] weight / poids	Preis [€] price / prix	
	211 015	Schraubbügel M16 LW81-LH115		0,495		
	221 202	Schmiernippel 6 x 1		0,002		
	355 614	Gewinderohr verz.		0,8		
	355 634	Druckscheibe		0,89		
	355 636	Spannmutter SW 75		0,6		
	355 637	Kontermutter M 48 x 3 DIN 936 verz.		0,4		
	355 638	Druckfeder 21 x 78 x 570		12		
	355 639	Maulschlüssel SW 75 Zubeh.		1,6		
	355 640	Kloben -2 /40		1		
	355 641	Führungsachse		0,5		
	355 642	Scheibe-Führungsachse 80		0,5		
	355 643	Stielbolzen M20 - 165		0,5		
	355 644	Buchse-Stielbolzen		0,15		
	355 645	Führungsstrebe - rechts		2		
	355 646	Führungsstrebe - links		2		
	355 730	Schraubbügel M16 LW81-LH 155		0,53		
	355 783	U-Scheibe D = 21		0,02		
	355 785	Aufnahmebock incl. Kloben		8,7		
	355 814	Spannhülse 5 x 40		0,01		
	355 880	Hakenschlüssel 40/42		0,09		
	355 979	Umbausatz Zinkenführung kompl.		7,2		
	355 980	Feder-Führungsstange - 30 Ø - 790		4,2		
	751 600	Sechskantmutter M16 DIN 985 8.8 verz.		0,033		
	752 000	Sechskantmutter M20 DIN 985 8.8 verz.		0,062		

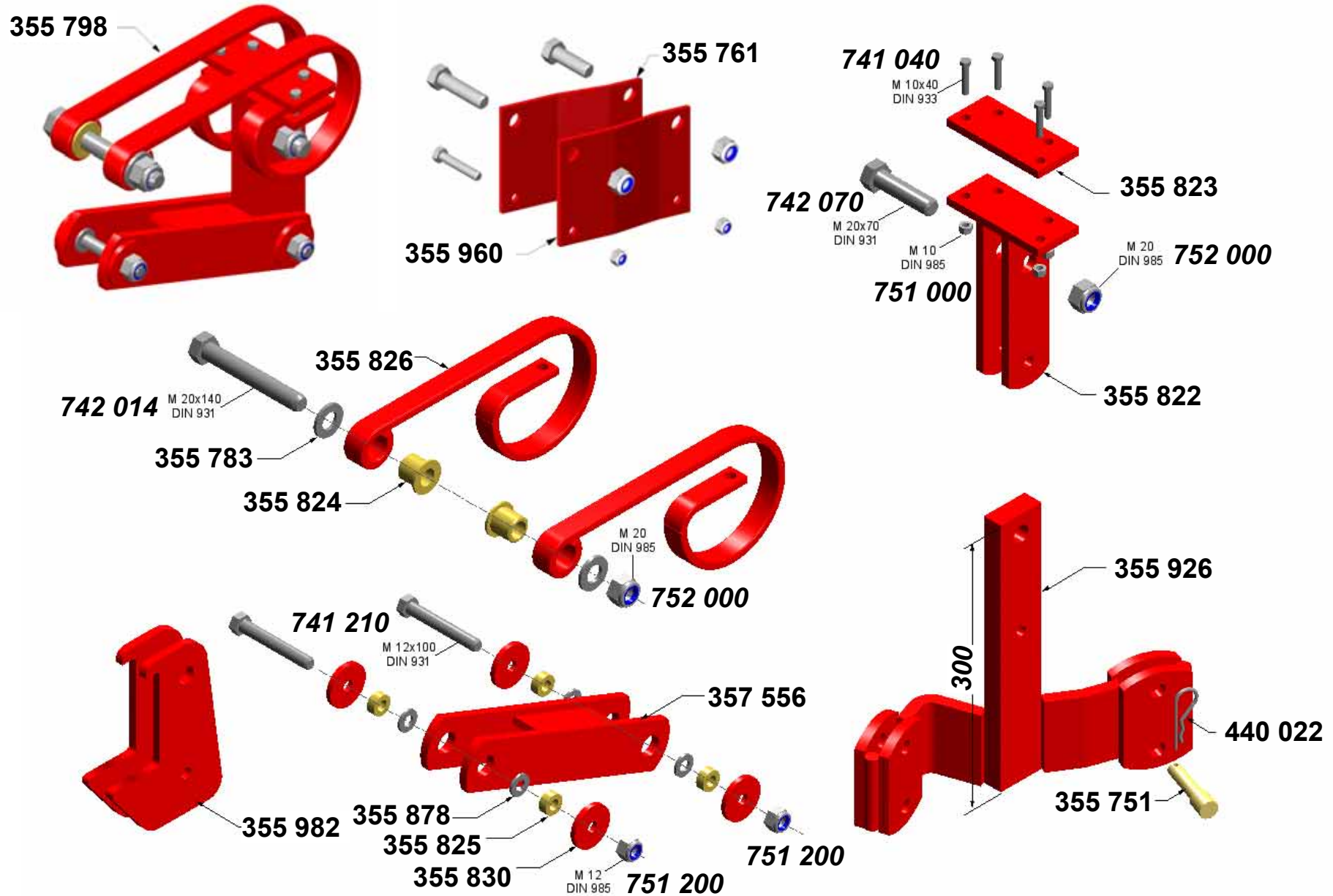

Typ	Scheibengrubber SG-M3 und SG-M/H3		Baugruppe/ section/ groupe	Scheibenhalter		
POS	ID / part-no. réf. article	Benennung / description dénomination	Notiz / note note	Gewicht [kg] weight / poids	Preis [€] price / prix	
	355 751	Stecker 22/16/85 verz.		0,16		
	355 761	Verlängerungsplatte, rechts		1,2		
	355 783	U-Scheibe D = 21		0,02		
	355 798	Scheibenhalter '98 gefedert		11		
	355 822	Aufnahmeplatte SH `98		2		
	355 823	Klemmplatte SH `98		0,63		
	355 824	Lagerbuchse-D=30 (PA 6)		0,015		
	355 825	Lagerbuchse-D=25 (PA 6)		0,004		
	355 826	Scheibenhalterfeder		1,55		
	355 830	Scheibe 52/13-6 rot		0,09		
	355 878	Fächerscheibe 13 DIN 6798		0,001		
	355 926	Doppelhalter 300		9,4		
	355 960	Verlängerungsplatte, links		1,2		
	355 982	Scheibentasche 81				
	357 556	Doppel-Führungsstrebe SH `98		2,9		
	440 022	Federstecker 4mm, verzinkt		0,015		
	741 040	Sechskantschraube M10 x 40 DIN 931 8.8 verz.		0,033		
	741 210	Sechskantschraube M12 x 100 DIN 931 8.8 verz.		0,107		
	742 014	Sechskantschraube M20 x 140 DIN 931 8.8 verz.		0,39		
	742 070	Sechskantschraube M20 x 70 DIN 931 8.8 verz.		0,223		
	751 000	Sechskantmutter M10 DIN 985 8.8 verz.		0,011		
	751 200	Sechskantmutter M12 DIN 985 8.8 verz.		0,015		
	752 000	Sechskantmutter M20 DIN 985 8.8 verz.		0,062		

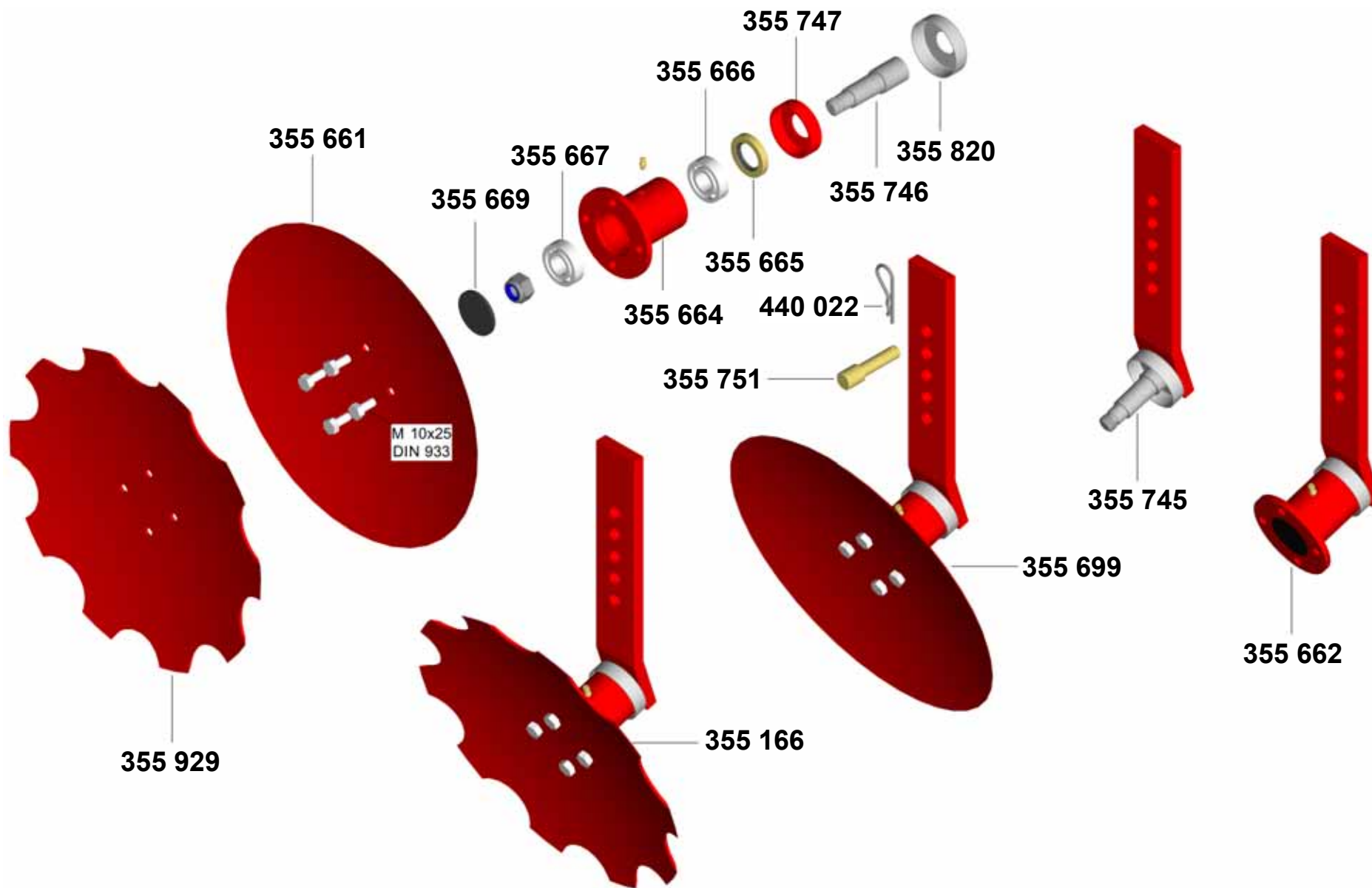

Typ		Scheibengrubber SG-M3 und SG-M/H3	Baugruppe/ section/ groupe	Zudeckscheibe		
POS	ID / part-no. réf. article	Benennung / description dénomination	Notiz / note note	Gewicht [kg] weight / poids	Preis [€] price / prix	
	221 202	Schmiernippel 6 x 1		0,002		
	355 166	Scheib 400, gez. mit Stiel und Nabe		7,85		
	355 661	Hohlscheibe Ø400, glatt		4,1		
	355 662	Nabe mit Stiel kpl. Mat. 60-15		4,2		
	355 664	Nabe Ø 63 - Ø 53 - 80		1,4		
	355 665	Simmering 30/52/9		0,04		
	355 666	Lager 6205		0,129		
	355 667	Lager 6304		0,151		
	355 669	Gummidichtung Ø 55 / 4		0,008		
	355 699	Scheibe Ø 400, glatt m. Stiel und Nabe		8,5		
	355 745	Stiel mit Achse (für Zudeckscheibe) 60 x 15		2,9		
	355 746	Achse 30 x 115 M 16		0,35		
	355 747	Schutzkappe für Nabe Innen-Ø 30		0,01		
	355 751	Stecker 22/16/85 verz.		0,16		
	355 820	Wickelschutz-Staubkappe		0,05		
	355 929	Hohlscheibe D400, gezackt		3,65		
	440 022	Federstecker 4mm, verzinkt		0,015		
	751 600	Sechskantmutter M16 DIN 985 8.8 verz.		0,033		

Ausgabe: A_0095 • Preisstand: PL112 • Ersatz für: *

KNOECHE Maschinenbau GmbH • Tel.: +49-(0)-5723-9476-70 • Fax: +49-(0)-5723-9476-86 • www.knoeche-maschinenbau.de

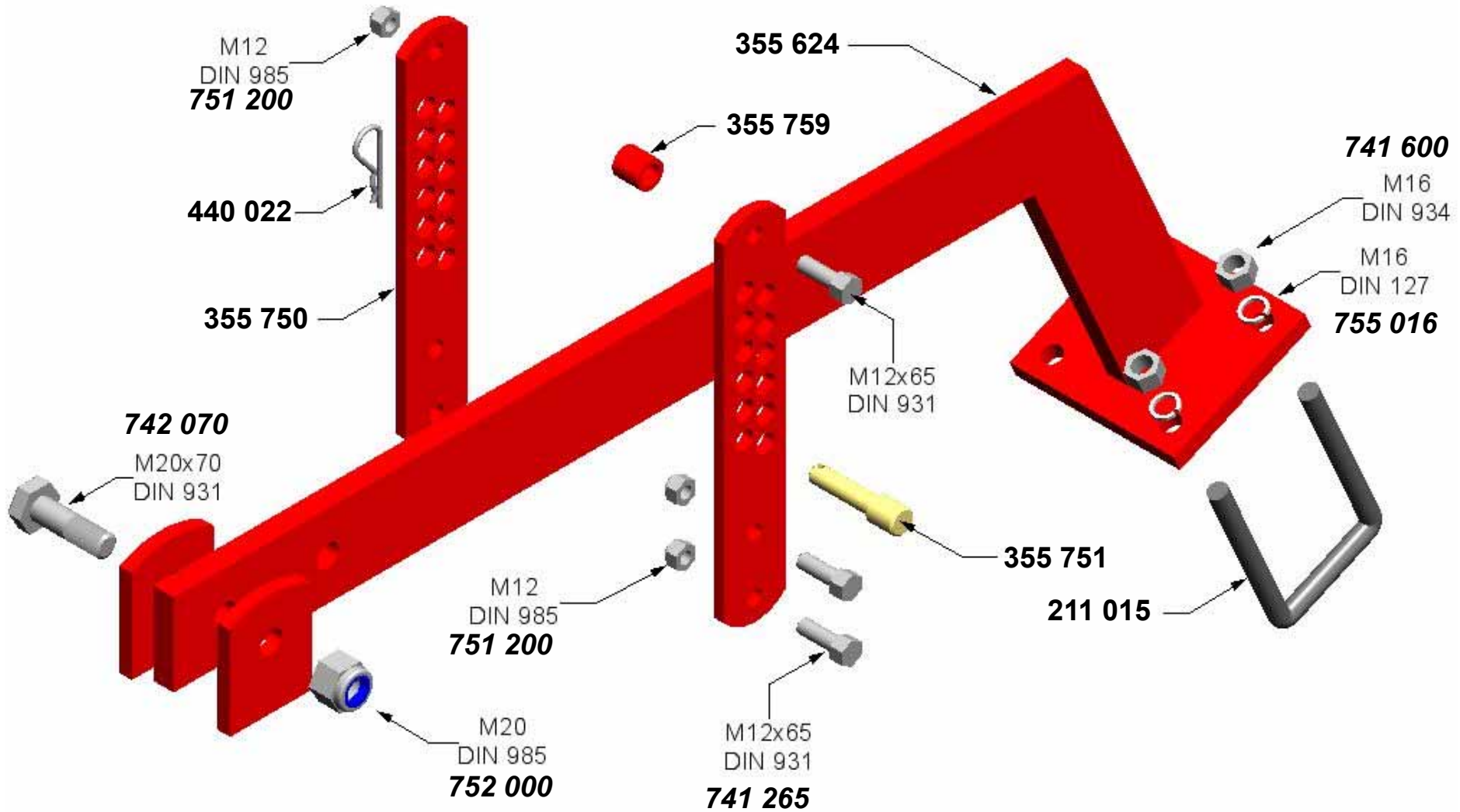

Typ Scheibengrubber SG-M3 und SG-M/H3**Baugruppe/ section/ groupe****Tiefenregulierung, Auslegarm 80x20**

POS	ID / part-no. réf. article	Benennung / description dénomination	Notiz / note note	Gewicht [kg] weight / poids	Preis [€] price / prix
	211 015	Schraubbügel M16 LW81-LH115		0,495	
	355 624	Trägerarm mit Platte f. RW		25	
	355 750	Lochleiste 60 x 10 x 345 (Tiefeneinst.)		1,35	
	355 751	Stecker 22/16/85 verz.		0,16	
	355 759	Distanzhülse 13 - 25 lang		0,05	
	440 022	Federstecker 4mm, verzinkt		0,015	
	741 265	Sechskantschraube M12 x 65 DIN 931 8.8 verz.		0,068	
	741 600	Sechskantmutter M16 DIN 934 8.8 verz.		0,033	
	742 070	Sechskantschraube M20 x 70 DIN 931 8.8 verz.		0,223	
	751 200	Sechskantmutter M12 DIN 985 8.8 verz.		0,015	
	752 000	Sechskantmutter M20 DIN 985 8.8 verz.		0,062	
	755 016	Federring M16 DIN 127 verz.		0,009	

**Typ Scheibengrubber SG-M3 und SG-M/H3****Baugruppe/ section/ groupe****Tiefenregulierung, Auslegarm 80x80**

POS	ID / part-no. réf. article	Benennung / description dénomination	Notiz / note note	Gewicht [kg] weight / poids	Preis [€] price / prix
	211 015	Schraubbügel M16 LW81-LH115		0,495	
	330 943	Gelenkbolzen M 24 25 x 135		0,55	
	355 750	Lochleiste 60 x 10 x 345 (Tiefeneinst.)		1,35	
	355 781	Stecker Ø16 - 110 lg verz.		0,24	
	355 782	Trägerarm mit Platte 80 x 80 x 1500		35	
	355 896	Distanzhülse ø 13-85 lg		0,15	
	440 022	Federstecker 4mm, verzinkt		0,015	
	741 212	Sechskantschraube M12 x 120 DIN 931 8.8 verz.		0,118	
	741 250	Sechskantschraube M12 x 50 DIN 931 8.8 verz.		0,056	
	741 600	Sechskantmutter M16 DIN 934 8.8 verz.		0,033	
	751 200	Sechskantmutter M12 DIN 985 8.8 verz.		0,015	
	751 235	Sechskantschraube M12 x 35 DIN 933 8.8 verz.		0,03	
	752 400	Sechskantmutter M24 DIN 985 8.8 verz.		0,104	
	755 016	Federring M16 DIN 127 verz.		0,009	

Ausgabe: A_0095 • Preisstand: PL112 • Ersatz für: *

KNOCHE Maschinenbau GmbH • Tel.: +49-(0)-5723-9476-70 • Fax: +49-(0)-5723-9476-86 • www.knoche-maschinenbau.de

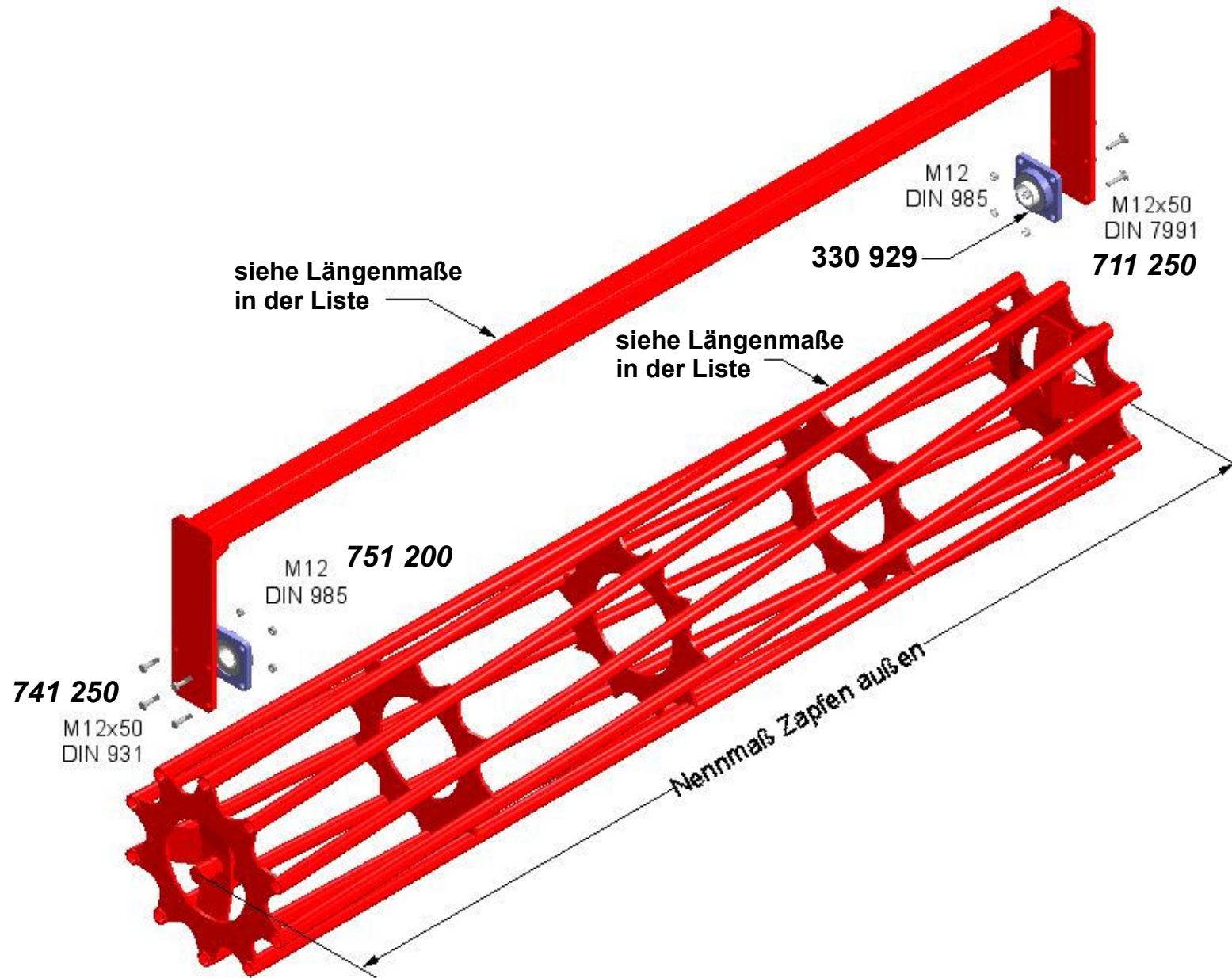

Typ	Scheibengrubber SG-M3 und SG-M/H3		Baugruppe/ section/ groupe	Rohrpacker Ø480	
POS	ID / part-no. réf. article	Benennung / description dénomination	Notiz / note note	Gewicht [kg] weight / poids	Preis [€] price / prix
	355 797	Rahmen 550			
	355 799	Rahmen 950		28	
	355 515	Rahmen 1400		43	
	358 317	80er Rohr-Rahmen ohne Lager 2300/480		61	
	358 319	80er Rohr-Rahmen ohne Lager 2700/480		68	
	355 983	Rahmen RP 480 Ø - SP - 2900		72	
	358 320	80er Rohr-Rahmen ohne Lager 3000/480		74	
	355 794	Rohrwalze RP 480 Ø - 550 o. R.		55	
	355 795	Rohrwalze 480/950		76	
	355 796	Rohrwalze 480/1400		104	
	358 303	RP 480 Ø / 2300 ohne Rahmen		154	
	358 305	RP 480 Ø / 2700 ohne Rahmen		180	
	355 715	Rohrwalze 480 x 2900		190	
	358 306	RP 480 Ø / 3000 ohne Rahmen		200	
	330 929	Flanschlager UCF 210 / NP 50		2,68	
	711 250	Senkschraube M12 x 50 DIN 7991 8.8 verz.		0,086	
	741 250	Sechskantschraube M12 x 50 DIN 931 8.8 verz.		0,056	
	751 200	Sechskantmutter M12 DIN 985 8.8 verz.		0,015	

KNOCHE Maschinenbau GmbH • Tel.: +49-(0)-5723-9476-70 • Fax: +49-(0)-5723-9476-86 • www.knoche-maschinenbau.de

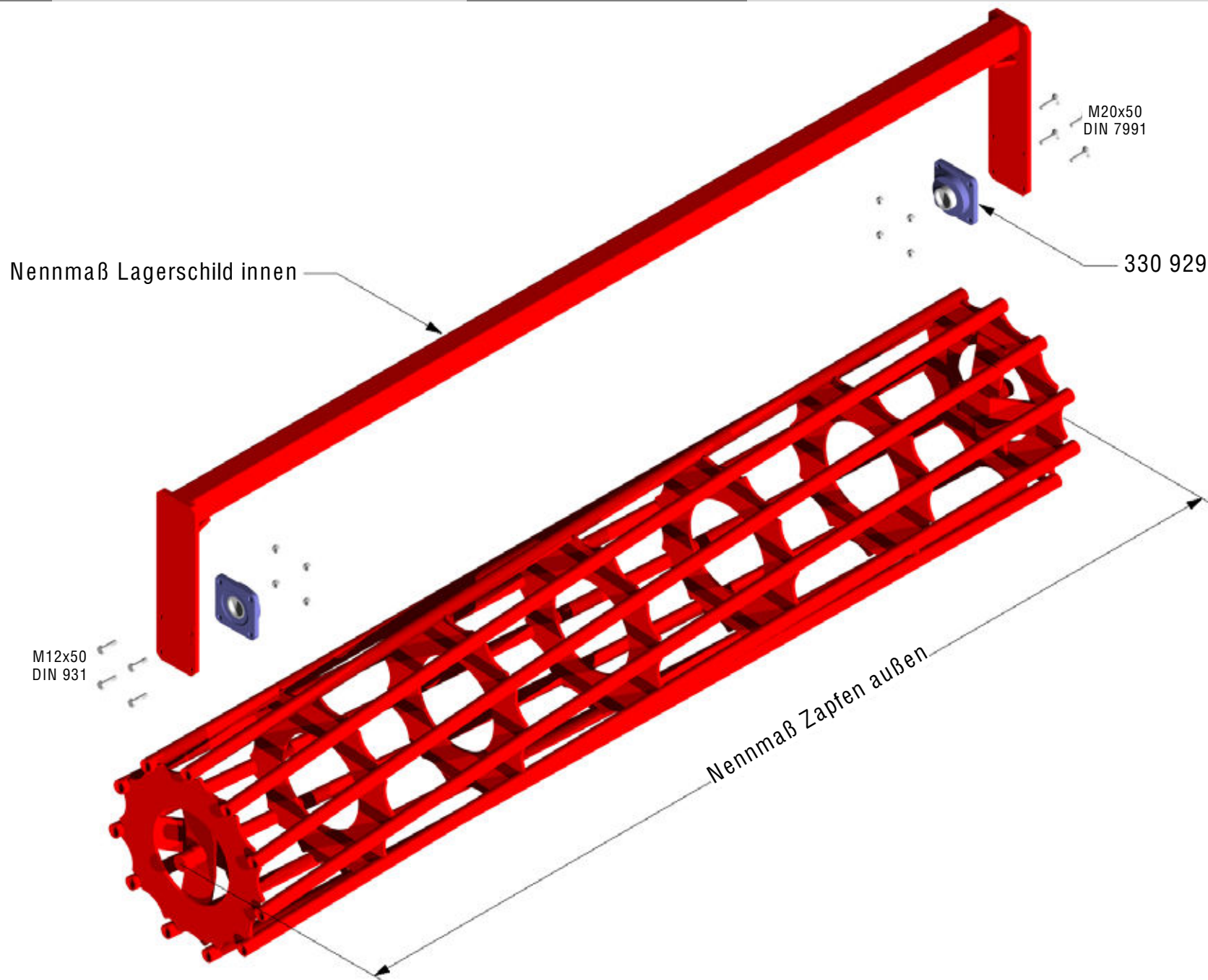

Typ	Scheibengrubber SG-M3 und SG-M/H3	Baugruppe/ section/ groupe	Rohrpacker Ø595
------------	--	-----------------------------------	------------------------

POS	ID / part-no. réf. article	Benennung / description dénomination	Notiz / note note	Gewicht [kg] weight / poids	Preis [€] price / prix
	253 525	Rahmen RP 590 Ø - 500		26	
	253 527	Rahmen RP 590 Ø - 950		33,5	
	253 530	Rahmen RP 590 Ø - 1400		41	
	253 533	Rahmen RP 590 Ø - 2300		56,5	
	253 534	Rahmen RP 590 Ø - 2700		63	
	253 535	Rahmen RP 590 Ø - 2900		66	
	258 524	Rahmen RP 590 Ø - 3000		68	
	358 867	Rohrwalze RP595 -500 11 Rohre ohne Rahmen		51	
	358 869	Rohrwalze RP595 -950 11 Rohre ohne Rahmen		81	
	358 873	Rohrwalze RP595-1400 11 Rohre ohne Rahmen		112	
	358 878	Rohrwalze RP595-2300 11 Rohre ohne Rahmen		168	
	358 881	Rohrwalze RP595-2700 11 Rohre ohne Rahmen		196	
	358 882	Rohrwalze RP595-2900 11 Rohre ohne Rahmen		207	
	358 866	Rohrwalze RP595 -3000 11 Rohre ohne Rahmen		235	
	330 929	Flanschlager UCF 210 / NP 50		2,68	
	711 250	Senkschraube M12 x 50 DIN 7991 8.8 verz.		0,086	
	741 250	Sechskantschraube M12 x 50 DIN 931 8.8 verz.		0,056	
	751 200	Sechskantmutter M12 DIN 985 8.8 verz.		0,015	

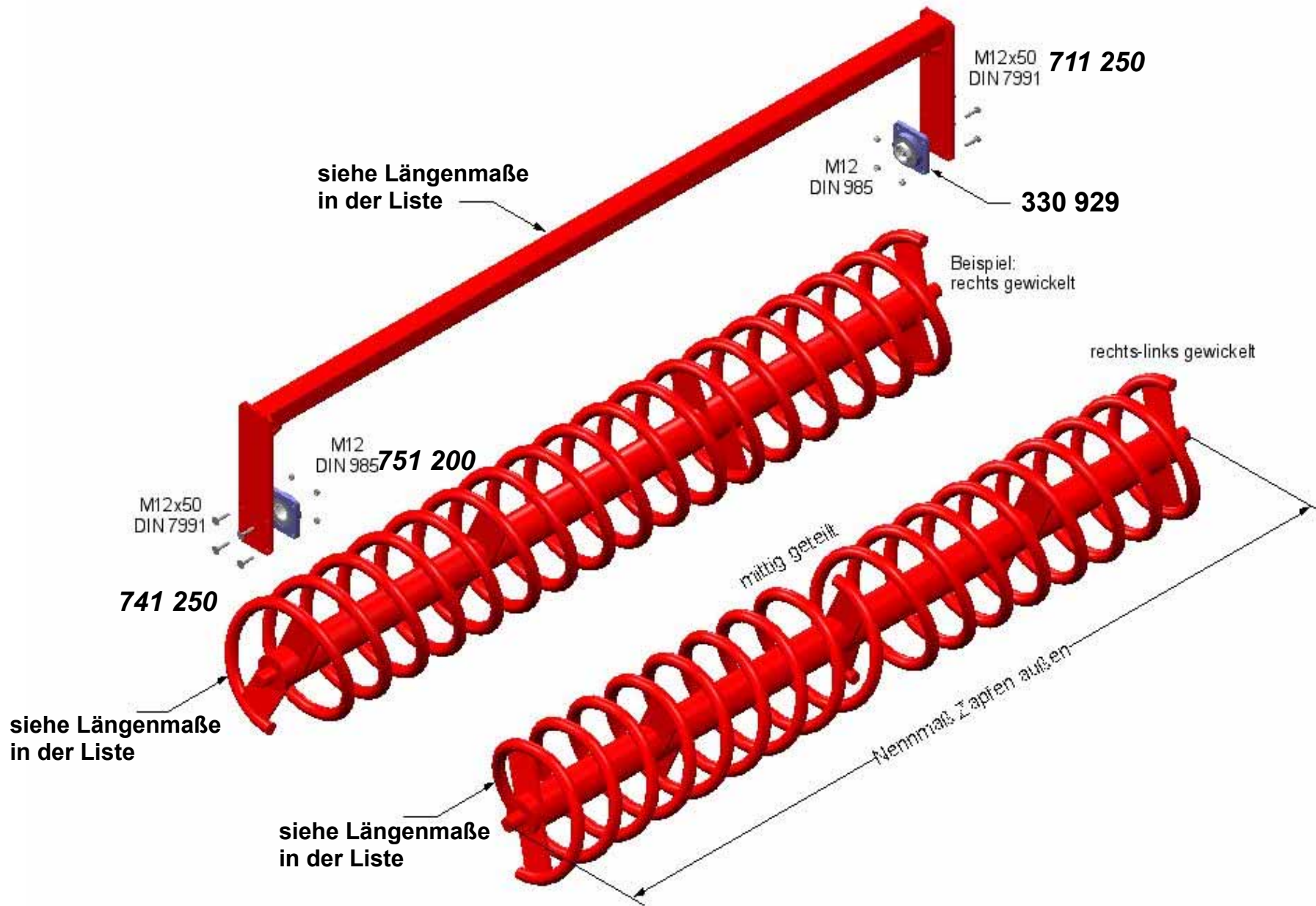



Typ		Scheibengrubber SG-M3 und SG-M/H3	Baugruppe/ section/ groupe	Spiralpacker		
POS	ID / part-no. réf. article	Benennung / description dénomination	Notiz / note note	Gewicht [kg] weight / poids	Preis [€] price / prix	
	355 797	Rahmen 550				
	355 799	Rahmen 950		28		
	355 515	Rahmen 1400		43		
	358 317	80er Rohr-Rahmen ohne Lager 2300/480		61		
	358 319	80er Rohr-Rahmen ohne Lager 2700/480		68		
	355 983	Rahmen RP 480 Ø - SP - 2900		72		
	358 320	80er Rohr-Rahmen ohne Lager 3000/480		74		
	355 991	Spiralwalze Ø 470 - 550 o. R.				
	355 992	Spiralwalze Ø 470 - 950 o. R.				
	355 993	Spiralwalze Ø 470 - 1400		58,5		
	358 344	Spiralwalze 470 / 2300 lg ohne Rahmen, ohne Lager		146		
	358 342	Spiralwalze 470 / 2700 lg ohne Rahmen, ohne Lager		176		
	355 994	Spiralwalze Ø 470 - 2900 o. R.		122		
	355 995	Spiralwalze Ø 470 - 2900 L+R o. R.		122		
	358 341	Spiralwalze 470 / 3000 lg ohne Rahmen, ohne Lager		191		
	358 349	Spiralwalze 470 / 3000 lg L + R ohne Rahmen, ohne Lager		191		
	330 929	Flanschlager UCF 210 / NP 50		2,68		
	711 250	Senkschraube M12 x 50 DIN 7991 8.8 verz.		0,086		
	751 200	Sechskantmutter M12 DIN 985 8.8 verz.		0,015		

Ausgabe: A_0095 • Preisstand: PL112 • Ersatz für: *

KNOCHEN Maschinenbau GmbH • Tel.: +49-(0)-5723-9476-70 • Fax: +49-(0)-5723-9476-86 • www.knoche-maschinenbau.de

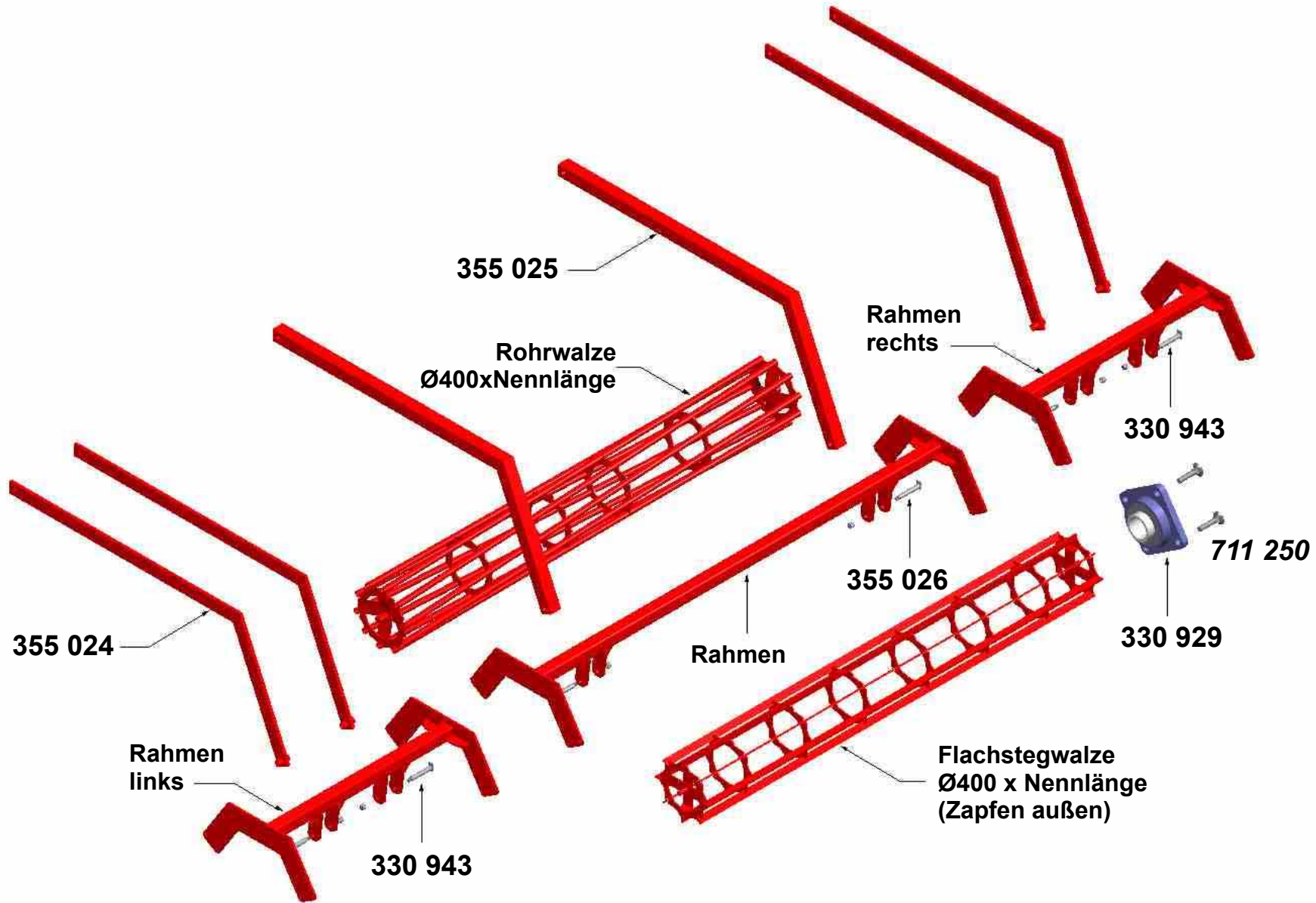

Typ	Scheibengrubber SG-M3 und SG-M/H3		Baugruppe/ section/ groupe	Doppelwalze		
POS	ID / part-no. réf. article	Benennung / description dénomination	Notiz / note note	Gewicht [kg] weight / poids	Preis [€] price / prix	
		Rahmen für Doppelwalze ohne Lager				
	355 541	Rahmen 550 links				
	355 542	Rahmen 550 rechts				
	355 543	Rahmen 950 links				
	355 544	Rahmen 950 rechts				
	355 545	Rahmen 1400 links				
	355 546	Rahmen 1400 rechts				
	355 999	Rahmen 2300				
	355 003	Rahmen 2700				
	355 004	Rahmen 3000				
		Rohrwalze Ø 400 ohne Rahmen				
	355 005	Rohrwalze RP 400 Ø - 550 o. R.		37		
	358 371	Rohrwalze RP 400 Ø - 950 o. R.		47		
	355 989	Rohrwalze RP 400 Ø - 1400 o. R.		63		
	358 310	RP 400 Ø / 2100 o. Rahmen		93		
	358 312	RP 400 Ø / 2700 o. Rahmen		112		
	358 313	RP 400 Ø / 3000 o. Rahmen		120		
		Flachstegwalze Ø 400 ohne Rahmen				
	355 007	Flachstegwalze 400 Ø - 550 o. R.		28		
	355 008	Flachstegwalze 400 Ø - 950 o. R.		50		
	355 009	Flachstegwalze 400 Ø - 1400 o. R.		72		
	355 017	Flachstegwalze 400 Ø - 2100 o. R.		109		
	355 018	Flachstegwalze 400 Ø - 2700 o. R.		138		
	358 387	Flachstegwalze 400 Ø - 3000 o. R.		155		
		Anbauteile				
	355 024	Trägerarm 80 x 20 x 2000 DW				
	355 025	Trägerarm 80 x 80 x 2000 DW				
	330 943	Gelenkbolzen M 24 25 x 135		0,55		
	355 026	Gelenkbolzen Ø 25 - 140 - M24		0,68		
	330 929	Flanschlager UCF 210 / NP 50		2,68		

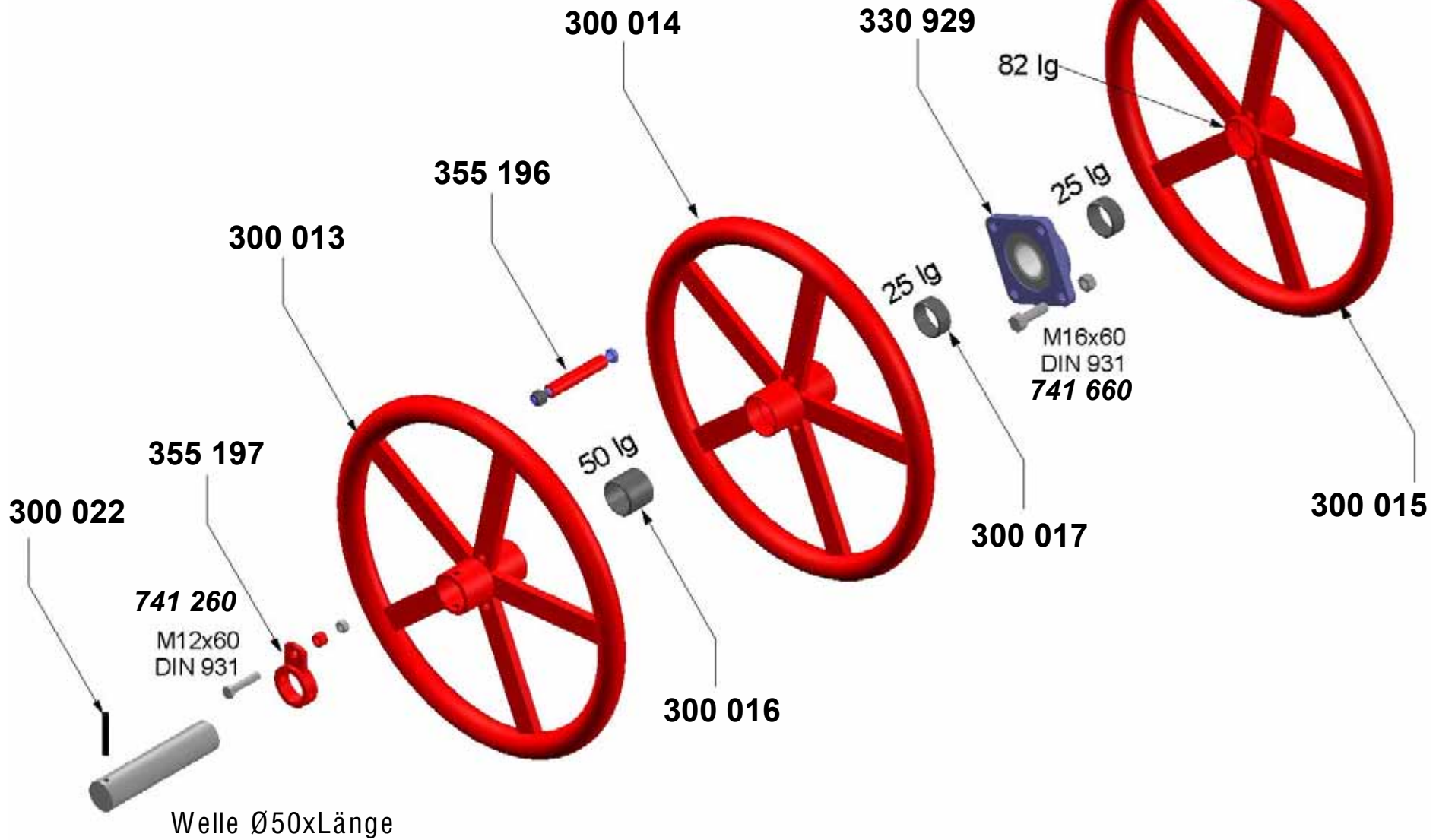

Typ	Scheibengrubber SG-M3 und SG-M/H3		Baugruppe/ section/ groupe	Rundrohrwalze RR600		
POS	ID / part-no. réf. article	Benennung / description dénomination	Notiz / note note	Gewicht [kg] weight / poids	Preis [€] price / prix	
	300 013	Ring RR 600-130- \varnothing 12		18		
	300 014	Ring RR 600-130		18		
	300 015	Ring RR 600-82		17,5		
	300 016	Lagerbuchse \varnothing 60- \varnothing 51-50lgPA-6		0,04		
	300 017	Lagerbuchse \varnothing -60- \varnothing 51-25lg PA-6		0,02		
	300 022	Spannstift \varnothing 10x75 DIN1481				
	330 929	Flanschlager UCF 210 / NP 50		2,68		
	355 196	Ringverbindung inkl. M12 x 160 und Mutter				
	355 197	Mitnehmerring RR mit Lasche inkl. Buchse				
	741 660	Sechskantschraube M16 x 60 DIN 931 8.8 verz.		0,115		
	751 650	Sechskantschraube M16 x 50 DIN 933 8.8 verz.		0,102		



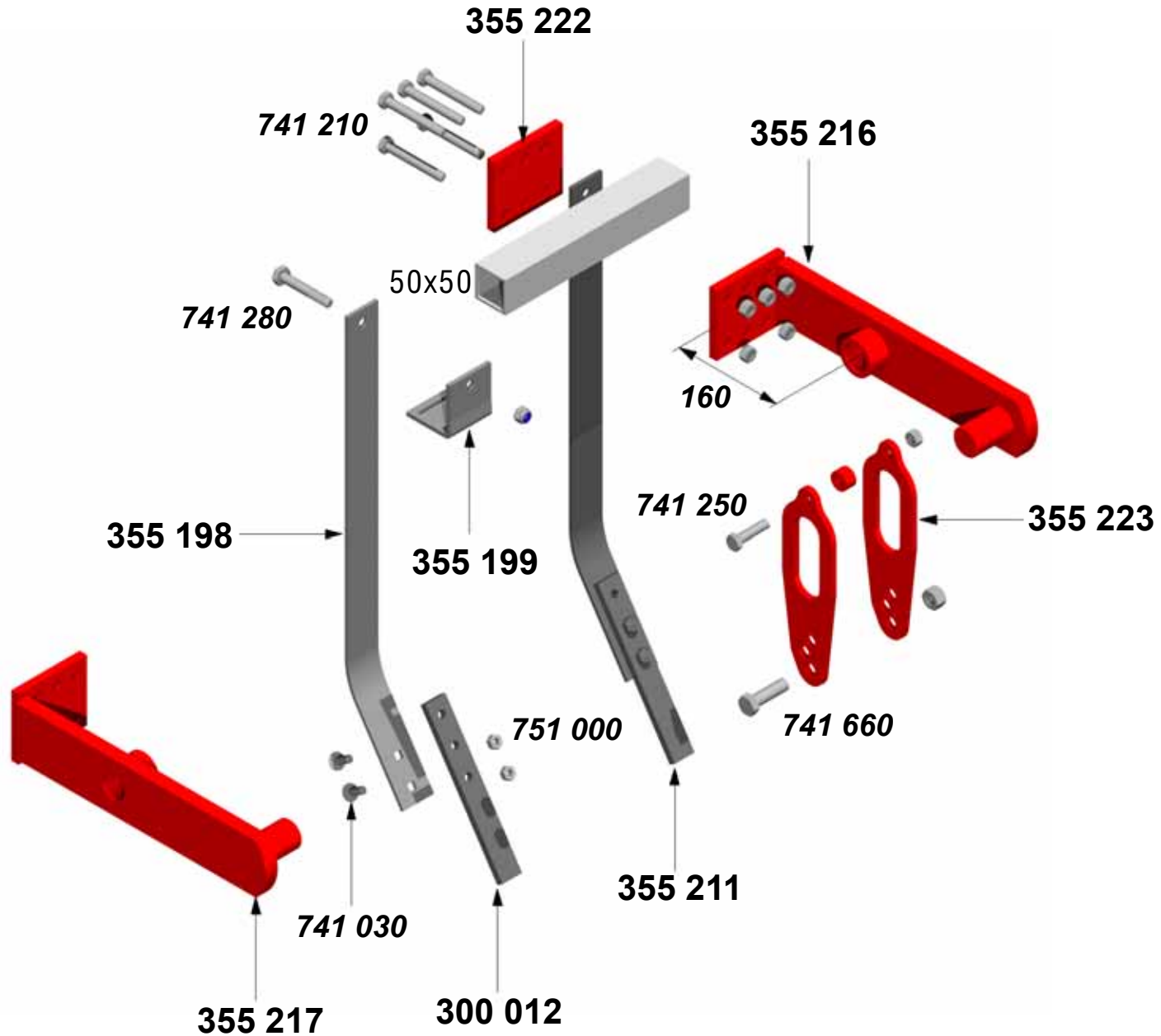

Typ		Scheibengrubber SG-M3 und SG-M/H3	Baugruppe/ section/ groupe		Zwischenstriegel ZS	
POS	ID / part-no. réf. article	Benennung / description dénomination	Notiz / note note	Gewicht [kg] weight / poids	Preis [€] price / prix	
	300 012	Verschleissplatte 32-10-230 für RR 600		0,58		
	355 198	ZS-Oberfeder 50 x 6		1,55		
	355 199	Klammer für ZS-Oberfeder 50 x 6		0,47		
	355 211	ZS-Zinken kpl. mit Schar		2,6		
	355 216	Halter Abstreiferrohr 160 rechts		6,8		
	355 217	Halter Abstreiferrohr 160 links		6,8		
	355 222	6-Loch Gegenplatte 100 x 12 x 112		0,95		
	355 223	Langlochschiene ZS		0,6		
	741 030	Sechskantschraube M10 x 30 DIN 603 verz.		0,045		
	741 210	Sechskantschraube M12 x 100 DIN 931 8.8 verz.		0,107		
	741 250	Sechskantschraube M12 x 50 DIN 931 8.8 verz.		0,056		
	741 280	Sechskantschraube M12 x 80 DIN 931 8.8 verz.		0,082		
	741 660	Sechskantschraube M16 x 60 DIN 931 8.8 verz.		0,115		
	751 000	Sechskantmutter M10 DIN 985 8.8 verz.		0,011		
	751 200	Sechskantmutter M12 DIN 985 8.8 verz.		0,015		
	751 600	Sechskantmutter M16 DIN 985 8.8 verz.		0,033		
	751 650	Sechskantschraube M16 x 50 DIN 933 8.8 verz.		0,102		
	752 000	Sechskantmutter M20 DIN 985 8.8 verz.		0,062		
	752 400	Sechskantmutter M24 DIN 985 8.8 verz.		0,104		

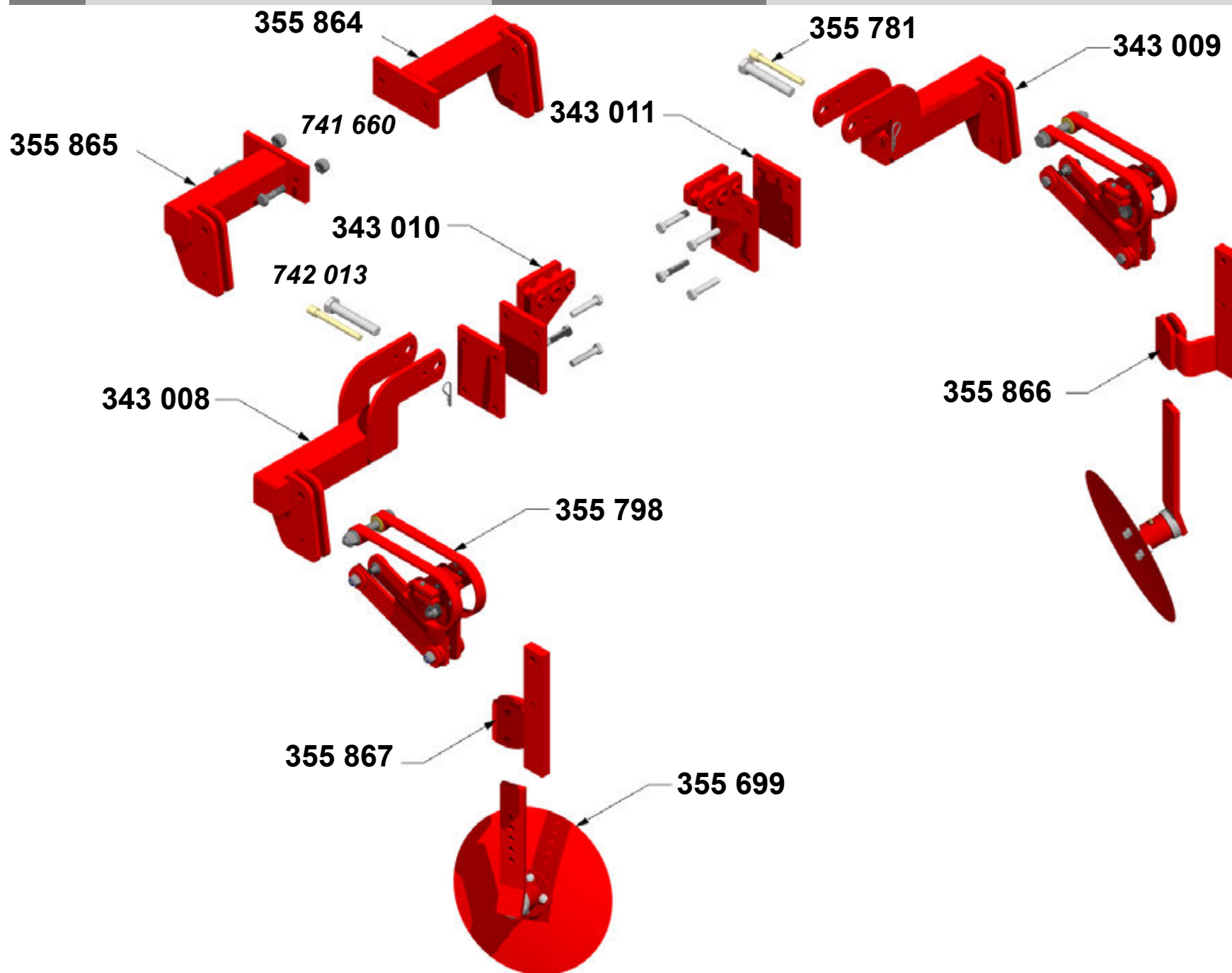

Typ		Scheibengrubber SG-M3 und SG-M/H3		Baugruppe/ section/ groupe		Randscheiben	
POS	ID / part-no. réf. article	Benennung / description dénomination		Notiz / note note	Gewicht [kg] weight / poids	Preis [€] price / prix	
	343 008	RDS-Halter-klappbar -li SG-M3 & SG-M4			13		
	343 009	RDS-Halter-klappbar -re SG-M3 & SG-M4			13		
	343 010	Aufnahme klp. RDS SG-M3			4,5		
	343 011	Gegenplatte 140x15x190-D17			3		
	355 699	Scheibe Ø 400, glatt m. Stiel und Nabe			8,5		
	355 781	Stecker Ø16 - 110 lg verz.			0,24		
	355 798	Scheibenhalter '98 gefedert			11		
	355 864	Randscheibenhalter III re (starr) ab Bj. 06-99			9		
	355 865	Randscheibenhalter III li (starr) ab Bj. 06-99			9		
	355 866	Scheibenhalter 340 / rechts (ab Bj. 06-99)			6,6		
	355 867	Scheibenhalter 340 / links (ab Bj. 06-99)			7		
	741 660	Sechskantschraube M16 x 60 DIN 931 8.8 verz.			0,115		
	742 413	Sechskantschraube M24 x 130 DIN 931 8.8 verz.			0,535		

Ausgabe: A_0095 • Preisstand: PL112 • Ersatz für: *

KNOCHEN Maschinenbau GmbH • Tel.: +49-(0)-5723-9476-70 • Fax: +49-(0)-5723-9476-86 • www.knoche-maschinenbau.de